

Sistema de coordenadas

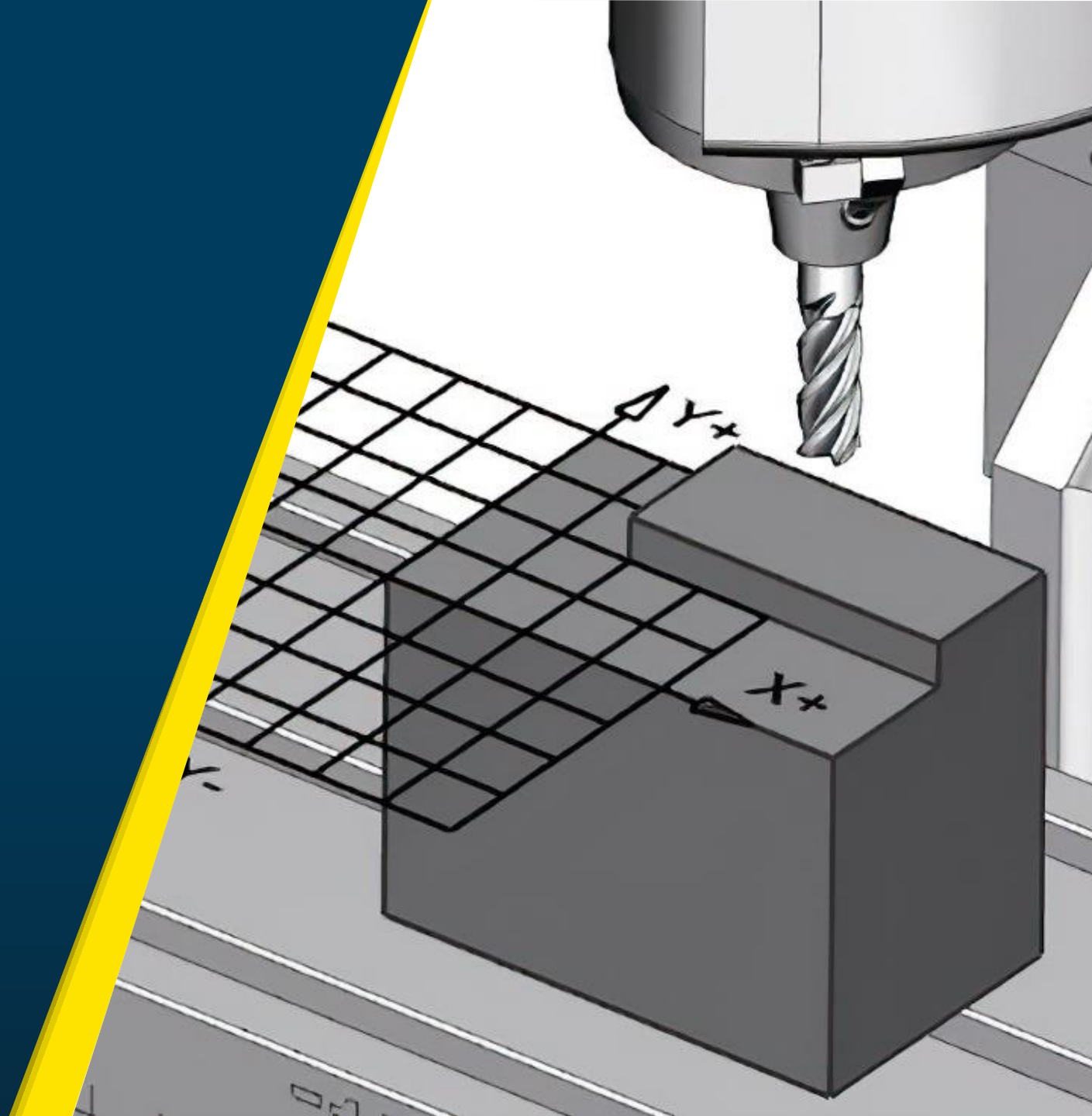

G90: programación absoluta.

En esta programación, el **origen** (X0, Y0) es la referencia para cada uno de los puntos programados de la herramienta.

La dirección del recorrido está determinada por el signo "+" o "-".

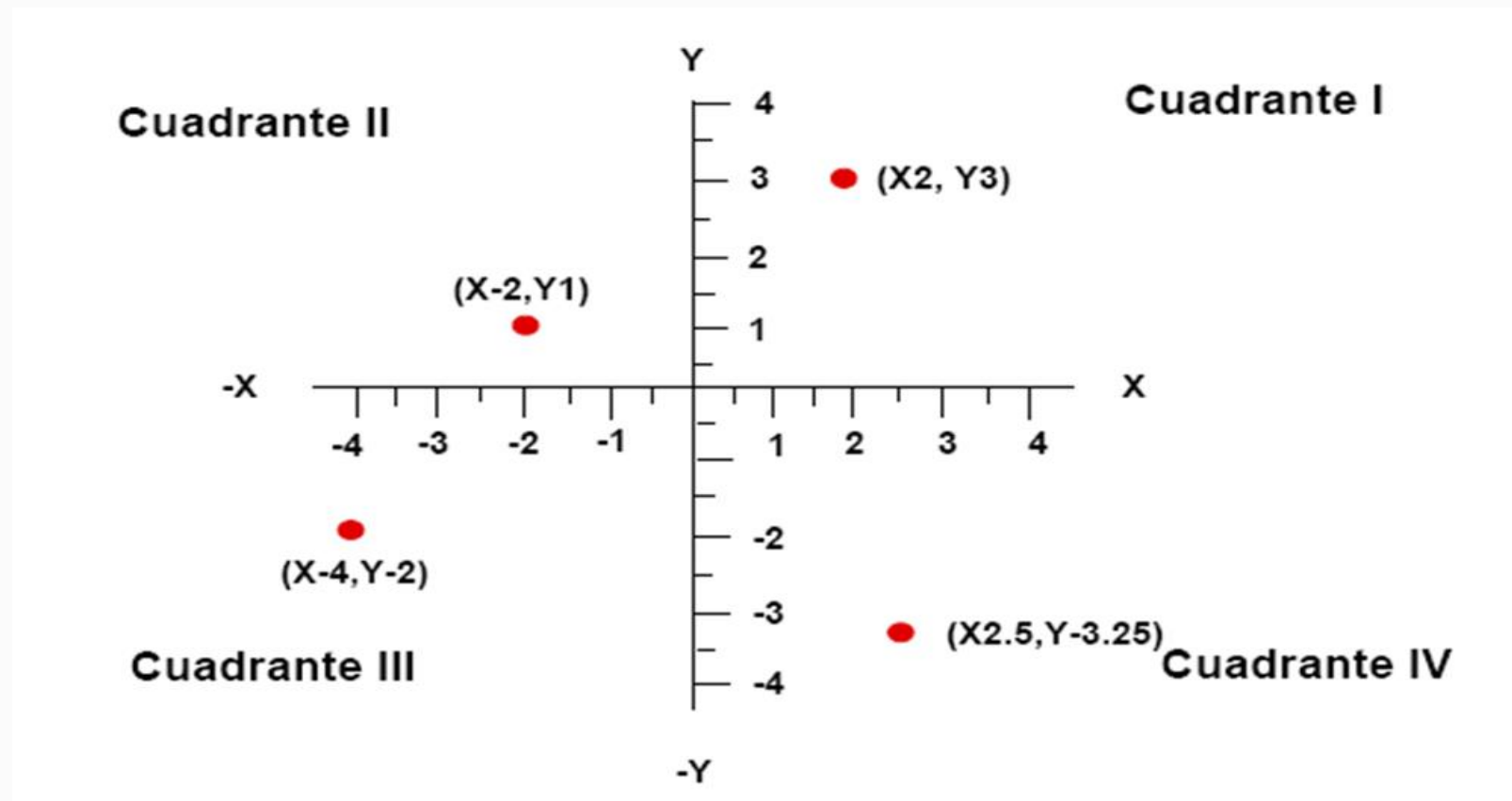

G91: programación incremental

En esta programación, el **último punto programado** es el nuevo origen o punto cero para el siguiente desplazamiento.

- 1 G91
- 2 G01 X3. Y2.
- 3 G01 X-8. Y3.
- 4 G01 X-3. Y-5.
- 5 G01 X2. Y-6.
- 6 G01 X3. Y4.
- 7 G01 X6. Y-3.
- 8 G01 X0 Y4.
- 9 G01 X4. Y7.
- 10 G01 X-5. Y4.

